

Малый радиус может быть и 90 мм но по опыту лучше его делать приблизительно на 10% больше если это возможно технологически. Потом по сопромату проще.

СЕЧЕНИЕ А-А
МАСШТАБ 1 : 5

Профиль крышки "Высокий эллипс" для сравнения.

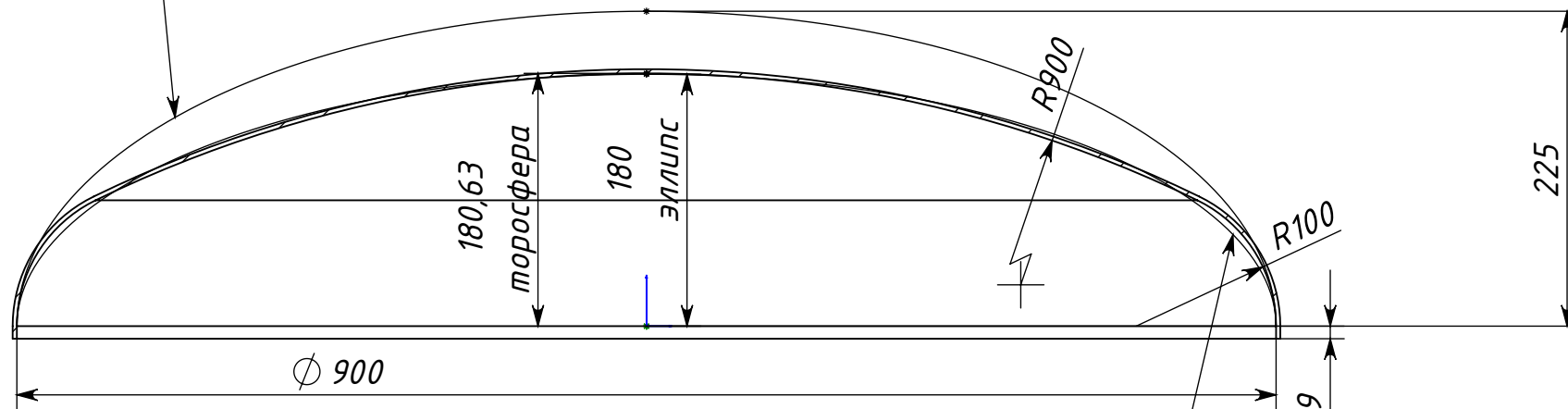

Профиль крышки "Низкий эллипс" для сравнения.
Она практически совпадает с торосферой.

Диаметр заготовки исходя из равенства объёмов 1050 мм, округлённо, берём с запасом 1100 мм.